

הוראות הרכבה לאופניים:

לקוח נכבד, אנו מודים לך על שרכשת אופניים אלו אנא קרא היטב את הוראות ההרכבה.

הטקסט כתוב בלשון זכר אך הכוונה לזכר ונקבה באופן שווה. על מנת להתחיל בהרכבה אנא הוצא את כל החלקים מהקרטון וזהה אותם.



שירטוט 1: אופני BMX

רשימת החלקים

1. גלגל קדמי
2. מעצור קדמי
3. כבל מעצור
4. עמוד כידון
5. כידון
6. כסא
7. עמוד כסא
8. תפס כסא
9. כנף אחורית
10. סבל (במידה ונרכש)
11. אום גלגל אחורי
12. גלגלי עזר (במידה ונרכשו)
13. שרשרת
14. פדלים
15. כנף קדמית (מרחק גדול בין התפסים)
16. כנף אחורי (מרחק קטן בין התפסים)
17. מזלג קדמי

שלבי ההרכבה

1. הרכבת סבל (ללא גלגלי עזר): הסר את אום הגלגל האחורי, הכנס את זרוע הסבל הארוכה למקומו של האום החזר את האום. חזור על פעולה זו גם בצד השני. חלקו

העליון של הסבל מתחבר לתפס הכסא. שים לב! לפני סגירת אומי הגלגל האחורי, מתח את הגלגל האחורי לאחור כך שהשרשרת תהיה רפויה מעט, ודא שהגלגל במרכז וסגור היטב. חבר את מחזיר האור האחורי לסבל.

2. הרכבת סבל + גלגלי עזר: (ראה שרטוט 2) הסר את אום הגלגל האחורי, הכנס את זרוע הסבל הארוכה למקומו של האום הכנס את מתאם גלגלי העזר ואת זרוע לגלגלי העזר בחור האליפטי וסגור את האום היטב. חזור על פעולה זו גם בצד השני. חלקו העליון של הסבל מתחבר לתפס הכסא. שים לב! לפני סגירת אומי הגלגל, מתח את הגלגל האחורי לאחור כך שהשרשרת תהיה רפויה מעט, ודא שהגלגל במרכז וסגור היטב. חבר את מחזיר האור האחורי לסבל.

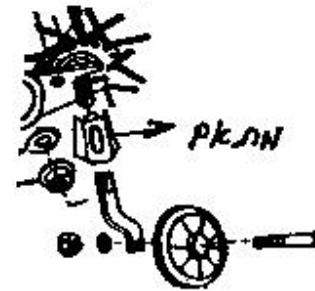

תמונה 2: נכני נוד

3. הרכבת הכסא: הכנס את עמוד הכסא לתוך הכסא והדק את שני אומי הכסא. הכנס את עמוד הכסא לאופניים והדק את תפס הכסא.

4. הרכבת כנפיים ומעצור קדמי: התקן את הכנף האחורית מתחת לסבל. חבר את המעצור הקדמי והכנף הקדמית כמוצג בשרטוט מספר 3



שרטוט 3
הרכבת כנף

5. הרכבת דוושות (פדלים): שים לב!! יש לסגור את הדוושות תמיד בכיוון הכידון גם בצד שמאל (הברגה הפוכה). על גבי תבריג הדוושה כתוב: L - שמאל, R - ימין. הכוונים נקבעים מנקודת המבט של הרוכב. חזק את הפדלים היטב (ראה שרטוט 5). **אזהרה:** פדל שאינו סגור חזק או מותקן הפוך מהמצוין לעיל גורם להרס הפדל או זרוע הפדל.

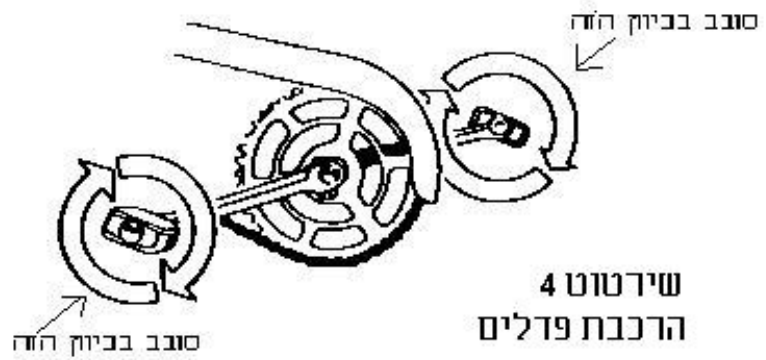

6. הרכבת מחזיר אור קדמי ראה שרטוט מספר 5



7. הרכבת כידון: ראה שירטוט 6. פתח את 4 הברגים העליונים הכנס את הכידון והדק הברגים בחזרה. הכנס את עמוד הכידון למקומו והדק בורג עמוד כידון.



8. וודא שכל ברגי האופניים סגורים והשלם את שאר האביזרים כמו ספוגים ופעמון.